

P5-16...R40-17

Model: C01 PLUS

cs Návod na montáž a obsluhu

Pohon rolet s integrovaným rádiovým vysílačem/ přijímačem

Důležité informace pro:

• montéry / • elektrikáře / • uživatele

Prosíme o předání odpovídajícím osobám!

Tento návod má být uchováván uživatelem.

2010 301 193 0b 05.07.2022

Becker-Antriebe GmbH
Friedrich-Ebert-Straße 2-4
35764 Sinn/Germany
www.becker-antriebe.com



BECKER

Obsah

Všeobecné	3
Záruka	4
Bezpečnostní upozornění	4
Pokyny pro uživatele	4
Pokyny pro montáž a uvedení do provozu	4
Správné použití	6
Montáž a demontáž zásuvného přípojovacího vedení	6
Montáž	7
Kompatibilní vysílač Centronic	9
Uvedení do provozu vysílačem CentronicPLUS	10
Spuštění programovacího režimu	11
Naprogramování vysílače CentronicPLUS	12
Přidání dalšího vysílače k instalaci	13
Výběr přijímače pro nastavovací režim	13
Kontrola přiřazení směru otáčení	14
Inteligentní řízení instalace	15
Stavový indikátor koncových poloh (ESI)	15
Nastavení koncových poloh	15
Doraz nahoře k dorazu dole	15
Bod nahoře k bodu dole	16
Doraz nahoře k bodu dole	16
Bod nahoře k dorazu dole	17
Změna nastavených koncových poloh	17
Vymazání koncových poloh	18
Mezipolohy I + II	19
Resetování rádiové paměti trubkového pohonu na nastavení z výroby	20
Uvedení do provozu vysílačem Centronic	22
Nastavení hlavního vysílače	23
Kontrola přiřazení směru otáčení	23
Inteligentní řízení instalace	24
Stavový indikátor koncových poloh (ESI)	24
Nastavení koncových poloh	24
Doraz nahoře k dorazu dole	24
Bod nahoře k bodu dole	25
Doraz nahoře k bodu dole	25
Bod nahoře k dorazu dole	25
Změna nastavených koncových poloh	25
Vymazání koncových poloh	26
Mezipolohy I + II	27
Naprogramování dalších vysílačů	27
Smazání vysílače	28
Přepsání hlavního vysílače	28
Přídavné funkce s CentronicPLUS / Centronic	29
Horní ochrana proti zamrznutí	29
Aktivování / deaktivování Ochrany proti zamrznutí v horní poloze vysílačem CentronicPLUS	29
Aktivování/deaktivování Ochrany proti zamrznutí v horní poloze vysílačem Centronic	29
Funkce ochranné sítě proti hmyzu	29
Programování času pojezdu	30
Vymazání časů pojezdu vysílačem CentronicPLUS	30
Vymazání časů pojezdu vysílačem Centronic	31
Aktivování/deaktivování časů pojezdu vysílačem CentronicPLUS	31
Aktivování/deaktivování časů pojezdu vysílačem Centronic	31
Resetování trubkového pohonu na nastavení z výroby	31
Funkce ovládání přímo na místě pomocí jednoduchého tlačítka	32
Citlivé rozpoznání překážky	32
Likvidace	33
Údržba	33
Technické údaje (průměr 35)	33
Technické údaje (průměr 45)	33
Chybová hlášení	34
Co dělat, když...?	34
Příklad připojení	35
Prohlášení o shodě	36

Všeobecné

Tyto trubkové pohony jsou vysoce kvalitní produkty s následujícími výkonnostními faktory:

- Optimalizovány pro použití u rolet
- Jednotlivé, skupinové a centrální řízení rádiovým signálem
- Není nutné žádné kabelové spojení ke spínači nebo ovládání pomocí relé
- Pohon a vhodné vysílače lze libovolně kombinovat
- Jednoduché nastavení koncových poloh pomocí vysílače
- Instalace je možná bez dorazů (od bodu nahoře k bodu dole)
- Nastavení dvou libovolně volitelných mezipoloh
- Flexibilní vytvoření skupin pomocí rádiového signálu lze kdykoli změnit bez nutnosti montáže
- Integrovaná funkce paměti umožňuje jednoduché programování až dvou spínacích časů s denním opakováním.
- Automatické rozpoznání spodní koncové polohy při použití pružinových závěsů ve spojení s „unašečem pro rozpoznání překážky“
- Automatické rozpoznání koncových poloh pomocí inteligentní elektroniky za použití systému dorazu
- Rozpoznání překážky i při použití pojistek proti nadzvednutí (pojistky osových hřídeli)
 - Bezpečné uzamknutí pojistek proti nadzvednutí
 - Lehký tlak na pancíř rolet ztěžuje nadzvednutí a u chycení zespoda
 - Vhodné pro pevné hliníkové, ocelové a dřevěné profily
- Dodatečné nastavení koncových poloh není nutné: Změny pancíře/clony se automaticky vyrovnávají pomocí systému dorazů
- Rozpoznání točivého momentu ve směru nahoru při přimrzlém nebo zablokovaném pancíři rolet zabraňuje jejich poškození
- Lze provést nastavení ochrany proti přimrznutí v horní koncové poloze
- Výrazně redukován namáhání dorazů a tím i celého systému pancíře/clony
- Šetrný provoz zařízení a pohonu zvyšují životnost
- Pro zásuvné přípojovací vedení
- Funkce ochranné sítě proti hmyzu

Při instalaci postupujte stejně jako při nastavení přístroje podle přiloženého návodu na montáž a obsluhu.



Datum výroby lze zjistit z prvních čtyř číslic sériového čísla.

1. a 2. číslice udává rok a 3. a 4. číslice udává kalendářní týden.

Příklad: 34. kalendářní týden roku 2020

Sériové č.:	2034XXXXX
-------------	-----------

Vysvětlení piktogramů

	POZOR	POZOR označuje nebezpečnou situaci, která, pokud jí nebude předejito, může vést ke zranění.
	POZOR	POZOR označuje opatření k zamezení věcným škodám.
		Označuje tipy pro uživatele a jiné užitečné informace.



Záruka

Konstrukční změny a neodborná instalace v rozporu s tímto návodem a našimi ostatními pokyny mohou vést k vážným poraněním a ohrožení zdraví uživatelů, např. ke zhmoždění, takže konstrukční změny smí být provedeny pouze po dohodě s námi a s naším svolením, a musí být bezpodmínečně dodrženy naše pokyny, zvláště pak pokyny obsažené v tomto návodu na montáž a obsluhu. Další úprava produktů v rozporu s určeným použitím není přípustná.

Výrobce finálního výrobku a montér musí dbát na to, aby byly při použití našich výrobků respektovány a dodržovány všechny náležité zákonné a úřední předpisy, zvláště pak příslušné aktuální směrnice pro elektromagnetickou kompatibilitu, a to zejména s ohledem na výrobu finálního výrobku, instalaci a poradenství zákazníkům.

Bezpečnostní upozornění

Následující bezpečnostní upozornění a varování slouží k zamezení nebezpečí a odvrácení úrazů a poškození majetku.

Pokyny pro uživatele

Všeobecné pokyny

- Během čištění, údržby a výměny dílů musí být pohon odpojen od napájecího zdroje.
- Práce a jiné činnosti, včetně údržbářských a čistících prací, na elektroinstalacích a ostatních částech zařízení smí provádět pouze odborný personál, především kvalifikovaní elektrikáři.
- Tato zařízení mohou používat děti od 8 let a osoby se sníženou fyzickou, smyslovou nebo duševní schopností nebo nedostatkem zkušeností a/nebo vědomostí, pokud jsou pod dozorem nebo byly poučeny o bezpečném zacházení se zařízením a porozuměly rizikům z toho vyplývajícím. Zařízení není určeno ke hře dětí.
- Odborný personál musí pravidelně kontrolovat, jestli na zařízení nedošlo k opotřebení a poškození.
- Poškozené zařízení bezpodmínečně až do opravy odborníkem nepoužívejte.
- Zařízení nepoužívejte, pokud se v oblasti pohybu nacházejí osoby nebo předměty.
- Dbejte na oblast pohybu také během provozu.
- Zajistěte dostatečný odstup (nejméně 40 cm) mezi díly, kterými se pohybuje, a předměty v blízkosti.



Pozor

Bezpečnostní upozornění k prevenci vážných poranění.

- **Je nutno zamezit místům s nebezpečím přímáčknutí a uskřípnutí nebo je třeba je zabezpečit.**

Pokyny pro montáž a uvedení do provozu

Všeobecné pokyny

- Je nutno postupovat podle bezpečnostních pokynů obsažených ve směrnici EN 60335-2-97. Pamatujte prosím, že tato bezpečnostní upozornění nepředstavují žádný konečný výčet, protože tato norma nemůže zohlednit všechny zdroje nebezpečí. Výrobce pohonu tak nemůže zohlednit např. konstrukci poháněného výrobku, způsob fungování pohonu v situaci zabudování nebo umístění konečného produktu v místě provozu koncového uživatele.
V případě dotazů nebo nejasností ohledně bezpečnostních upozornění obsažených v této normě se prosím obraťte na výrobce daného koncového produktu nebo jeho části.
- Je nutno dodržovat všechny platné normy a předpisy pro elektroinstalaci.
- Práce a jiné činnosti, včetně údržbářských a čistících prací, na elektroinstalacích a ostatních částech zařízení smí provádět pouze odborný personál, především kvalifikovaní elektrikáři.
- Smí se používat jen náhradní díly, nástroje a přídatná zařízení, která jsou povolena výrobcem pohonu. Při použití cizích produktů, které nebyly povoleny, nebo při změnách na zařízení a příslušenství ohrožujete svou bezpečností i bezpečnost jiných, proto je použití nepovolených cizích nebo námi předem neodsouhlasených produktů a změn nepřípustné. Za takto vzniklé škody nepřebíráme žádnou odpovědnost.
- Spínač s přednastavením VYPÍNÁNÍ na dohled poháněného výrobku, avšak vzdálené od pohybujeících se částí, instalujte ve výšce více jak 1,5 m. Nesmí být veřejně přístupný.
- Pevně namontovaná ovládací zařízení je nutno umístit viditelně.
- Jmenovitý moment a dobu zapnutí je třeba přizpůsobit požadavkům poháněného produktu. Technické údaje (jmenovitý moment a dobu provozu) najdete na typovém štítku trubkového pohonu.
- Nebezpečně se pohybující části pohonu je nutno namontovat výše než 2,5 m nad podlahou nebo na jinou úroveň, která umožňuje přístup k pohonu.

- Pro bezpečný provoz zařízení po uvedení do provozu je nutné správné nastavení/naprogramování koncových poloh.
- Pohony s přípojovacím vedením H05VV-F se smějí používat pouze uvnitř.
- Pohony s přípojovacím vedením H05RR-F, S05RN-F nebo 05RN-F se smějí používat venku i uvnitř.
- Pro připojení pohonu k poháněnému dílu se smějí používat výlučně komponenty z aktuálního katalogu produktů pro mechanické příslušenství výrobce pohonů. Tato musí být namontována dle údajů výrobce.
- Pokud se pohon používá pro pancíře/clony ve zvlášt' značených prostorách (např. únikové cesty, rizikové zóny, bezpečnostní zóny), je třeba dodržovat příslušné platné předpisy a normy.
- Po instalaci pohonu musí montér označit použitý trubkový pohon v kapitole Technické údaje a musí provést záznam o místě zástavby.



Pozor

Bezpečnostní upozornění k prevenci vážných poranění

- **Při provozu elektrických nebo elektronických zařízení a přístrojů jsou určité stavební díly, např. napáječ, pod nebezpečným elektrickým napětím. Při nekvalifikovaném zásahu nebo při nedodržení upozornění může dojít ke zranění nebo věcným škodám.**
- **Pozor při dotyku, jelikož trubkový pohon se z důvodu použité technologie během provozu zahřívá.**
- **Před instalací uveďte mimo provoz všechna vedení a ovládací zařízení, která nejsou bezpodmínečně nutná k provozu.**
- **Je nutno zamezit místům s nebezpečím přímáčknutí a uskřípnutí nebo je třeba je zabezpečit.**
- **Při instalaci pohonu je třeba naplánovat možnost odpojení všech pólů od sítě s minimálně 3 mm šířkou rozpojení kontaktů pro pól (EN 60335).**
- **Při poškození síťového připojení ho smí vyměnit pouze výrobce. U pohonů se zásuvným přívodním vedením musí být toto vedení nahrazeno síťovým přípojovacím vedením stejného typu, které je k dostání u výrobce pohonu.**

Pozor

Bezpečnostní upozornění k prevenci hmotných škod.

- **Zajistěte dostatečný odstup mezi pohyblivými se částmi a předměty v blízkosti.**
- **Pohon se nesmí pohybovat na přípojovacím vedení.**
- **Je třeba kontrolovat řádné upevnění veškerých západkových spojů a upevňovacích šroubů ložisek.**
- **Zajistěte, aby na trubkovém pohonu nic nedrhlo (např. závěsy pancíře/clony, šrouby).**
- **Pohon se musí namontovat vodorovně.**



Správné použití

Typ trubkového pohonu popisovaný v tomto návodu je určen výhradně pro provoz roletových zařízení.

Tento typ trubkového pohonu podporuje vedle zavěšení pancíře pomocí pružinových závěsů také pevné článkové závěsy, např. mechanické aretační bezpečnostní závěsy od firem Zurfluh-Feller, Simu, GAH Alberts nebo Deprat. Ty jsou automaticky rozpoznány.

Pokud se pružinové závěsy nebo horní lamela šroubují či nýtují na navijecí hřídel, je nutno spodní koncovou polohu nastavit jako bod.

K upevnění přípojovací součásti k pohonu o průměru 35 mm PXX/XX je nutné použít výhradně šrouby EJOT Delta PT 40 x 12 WN 5454 Torx (9900 000 545 4).

Při použití stínících zařízení používejte pouze typy trubkových pohonů k tomu určené.

Tento typ trubkového pohonu je koncipován pro použití v jednotlivých zařízeních (jeden pohon na jeden navijecí hřídel).

Tento typ trubkového pohonu nesmí být používán v prostorách s rizikem výbuchu.

Přípojovací vedení není určeno pro provozování pohonu. Pohon proto provozujte vždy v navijecí hřídeli.

Jiné aplikace, použití a změny jsou z bezpečnostních důvodů kvůli ochraně uživatele a dalších osob nepřipustné, protože mohou negativně ovlivnit bezpečnost zařízení, čímž dochází k nebezpečí ohrožení osob a poškození věcí. Výrobce pohonu v takových případech nenese odpovědnost za takto způsobené škody.

Pro provoz zařízení nebo opravy je nutno postupovat podle údajů v tomto návodu. Při neodborném zacházení nenese výrobce pohonu za takto způsobené škody odpovědnost.

Pozor

Pevné článkové závěsy používejte pouze tehdy, jsou-li lamely rolet dostatečně tuhé. Pancíř nesmí v uzavřené poloze přecházet přes vodící kolejnici, protože jinak hrozí nebezpečí, že bude kloub mezi oběma horními lamelami příliš zatížen a poškodí se.

Montáž a demontáž zásuvného přípojovacího vedení



Pozor

Před montáží/demontáží je nutné odpojit přípojovací vedení od napětí.

Montáž zásuvného přípojovacího vedení

Ø 35 / Ø 45 / Ø 58

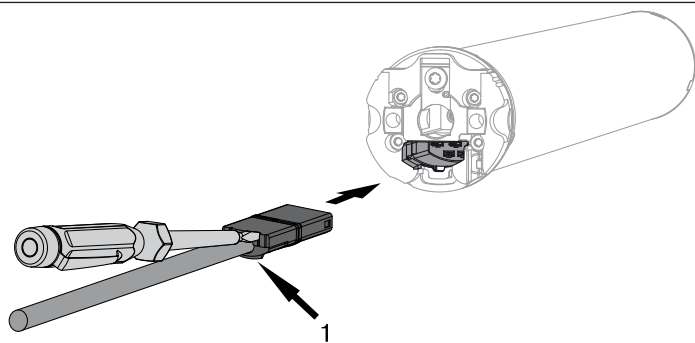

1 = výstupek

Zasuňte přípojovací vedení, **kteří není pod napětím**, tak daleko do hlavy pohonu, až uslyšíte zapadnutí výstupku pohonu. K dodatečnému posunutí použijte v případě potřeby vhodný plochý šroubovák. Nasad'te jej do jedné ze dvou k tomu určených drážek v konektoru.

Zkontrolujte správné zapadnutí.

Demontáž zásuvného připojovacího vedení pro trubkové pohony

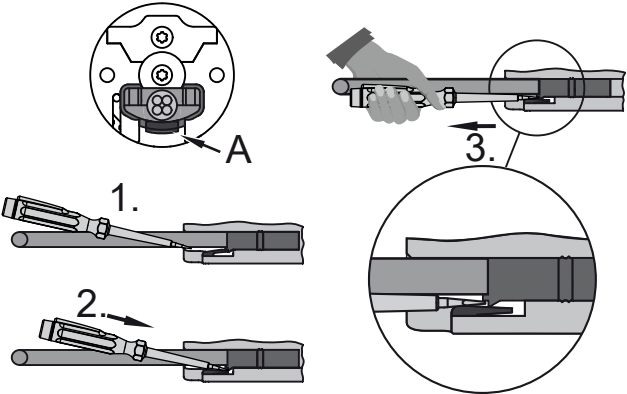
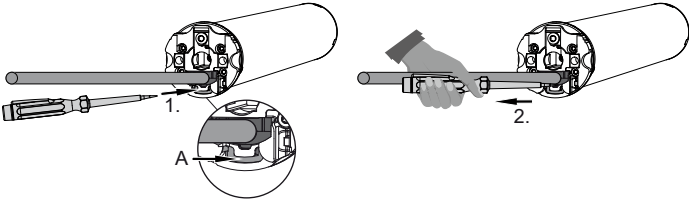
<p style="text-align: center;">Ø 35</p> 	<p>Zasuňte vhodný plochý šroubovák doprostřed mezi výstupek a jazýček západky tak, aby jazýček západky uvolnil výstupek u konektoru.</p> <p>Nyní můžete připojovací vedení spolu s plochým šroubovákem vytáhnout.</p>
<p>A = jazýček západky</p>	
<p style="text-align: center;">Ø 45 / Ø 58</p> 	<p>Zastrčte vhodný plochý šroubovák doprostřed až na doraz do vybrání třmínku západky tak, aby třmínek západky uvolnil výstupek u konektoru.</p> <p>Nyní můžete připojovací vedení spolu s plochým šroubovákem vytáhnout.</p>
<p>A = třmínek západky</p>	

Montáž

Montáž pohonu

Pozor

Pro připojení pohonu k poháněnému dílu se smějí používat výlučně komponenty z aktuálního katalogu produktů pro mechanické příslušenství výrobce pohonů.

Montér se musí před montáží přesvědčit o potřebné pevnosti zdi, příp. systému, který se má motorizovat (točivý moment pohonu plus hmotnost pancíře/clony).



Pozor

Elektrická připojení smí provádět pouze elektrikář. Před montáží je nutno elektrické připojení odpojit a zajistit. Poskytněte přiložené informace o připojení provádějícímu elektrikáři.

Má-li jet pancíř rolet proti hornímu dorazu, je nutno dodržovat následující: Pancíř rolet musí být zajištěn proti zatažení do schránky rolety dorazem nebo úhelníkovou koncovou lištou. U přístavbových prvků doporučujeme skryté dorazy ve vodicích kolejnicích.

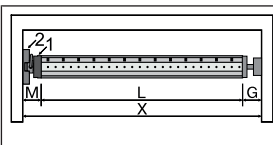

Zjistěte boční potřebu místa (M) změřením hlavy pohonu (1) a nástěnného držáku (2). Světlý rozměr schránky (X) po odečtení bočního místa (M) a opěrného ložiska (G) udává délku (L) navijecí hřídele:
 $L = X - M - G$.

Podle kombinace pohonu a nástěnného držáku se velikost bočního místa (M) liší.

Upevněte poté nástěnný držák a opěrné ložisko. Dbejte přitom na pravouhlé vyrovnaní navijecí hřídele ke stěně a dostatečnou axiální vůli namontovaného systému.

Pozor

Při použití tuhých spojek hřídelí je nutno použít zapouzdřená uložení. Trubkový pohon tiskne pancíř při uzavřených roletách dolů, aby se ztížilo uchycení zespoda, příp. vysunutí nahoru. Používejte pouze dostatečně pevné pancíře, například z hliníku, oceli nebo dřeva. Aby se zabránilo poškození pancíře, musí se pancíř pohybovat ve vodicích kolejnicích po celé výšce.

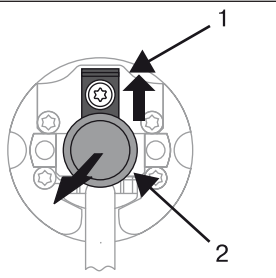

Montáž a demontáž zástrčného čepu

	<p>Ø45</p> <p>Zasunovací čep (2) při zasunutí automaticky zapadne. Pro uvolnění zasunovacího čepu (2) posuňte bezpečnostní plech (1) nahoru a vytáhněte zasunovací čep (2) ven.</p>
--	--

i Chcete-li používat funkci „rozpoznání překážky“, musíte použít „unašeč pro rozpoznání překážky“.

Montáž a demontáž unašeče

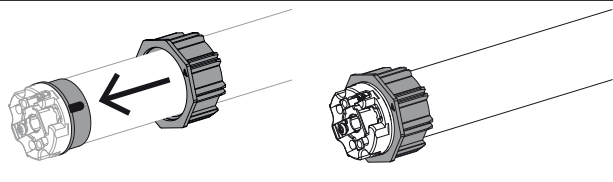
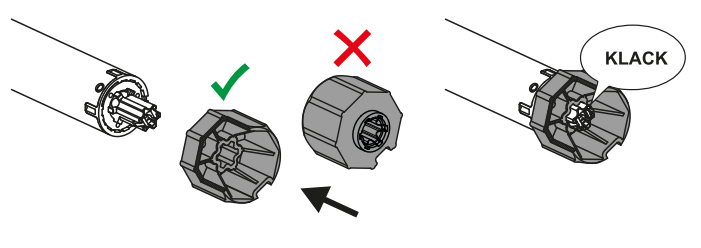
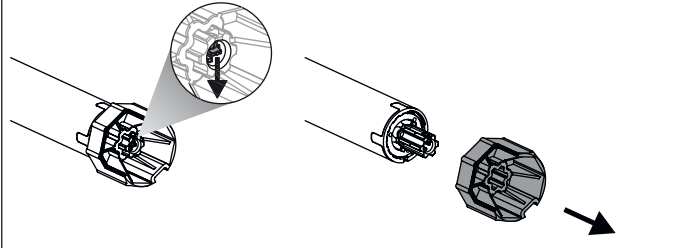
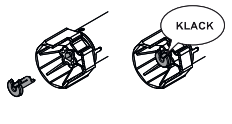
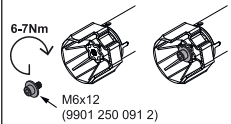
<p>Montáž kroužku na oběžný kroužek</p>			
			
<p>Montáž unašeče s pojistkou na výstupní hřídeli</p>	<p>Demontáž unašeče s pojistkou na výstupní hřídeli</p>		
			
<p>Montáž a demontáž unašeče s pojistkou unašeče nebo šroubovým spojem</p>			
	<p>Montáž a demontáž unašeče se samostatnou pojistkou unašeče</p>		<p>Montáž a demontáž unašeče se šroubovým spojem</p>

Montáž pohonu do hřídele

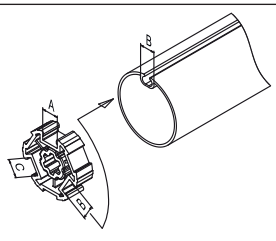
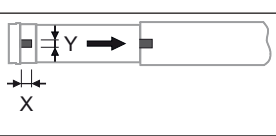
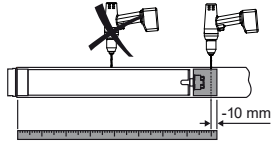
	<p>U profilových hřídelí:</p> <p>Toleranci šířek drážky u různých navijecích hřídelí lze u některých unašečů vyrovnat otočením unašeče do jiného vybrání drážky. Tato vybrání drážky mají různé rozměry a umožňují Vám přesné zabudování pohonu.</p>
	<p>U kruhových hřídelí:</p> <p>Změřte vačku adaptéru (X, Y). Následně vyvlékněte trubku na straně motoru, aby bylo možné posunout také drážku adaptéru do hřídele. Vačka adaptéru nesmí mít vůči hřídeli žádnou vůli.</p>
	<p>Pro zajištění bezpečného přenosu točivého momentu u kruhových hřídelí doporučujeme sešroubovat unašeč s hřídelí (viz následující tabulka).</p> <p>Pozor! Při navrtávání navijecí hřídele nikdy nevrtejte do oblasti trubkového pohonu!</p>

Velikost pohonu [mm]	Unašeč	Točivý moment max. [N m]	Upevňovací šrouby (4 ks)
Ø 35–45	Vše	do 50	Šroub do plechu Ø 4,8 x 9,5 mm

Doporučujeme přišroubovat k navíjecí hřídeli také opěrné ložisko.

Pozor

Trubkový pohon nesmí být při zasunutí do hřídele naražen a nesmí se nechat do navíjecí hřídele volně spadnout! Připevnění pancíře je možné pouze pomocí pružinových závěsů nebo tuhých spojek hřídelí. Na 1 metr navíjecí hřídele doporučujeme použít minimálně 3 kusy.



Namontujte trubkový pohon s odpovídající objímkou (1) a unašečem (2). Má-li objímka více drážek, zvolte líčující drážku a nasuňte objímku (1) na adaptér.

Následně posuňte trubkový pohon s předmontovanou objímkou (1) a unašečem (2) do hřídele. Dbejte na dobré usazení objímky a unašeče v hřídeli.

Zavěste smontovanou konstrukční jednotku, sestávající z hřídele, trubkového pohonu a opěrného ložiska, do skříně a zajistěte pohon způsobem odpovídajícím druhu upevnění nástěnného držáku – pomocí závlačky nebo pružinové závlačky.

Umístěte navíjecí hřídel tak, aby mohl být pancíř rolety upevněn pomocí pružinových závěsů, nebo namontujte tuhé spojky hřídelí dle údajů výrobce.

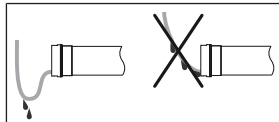

Položení připojovacího vedení

Položte a zafixujte připojovací vedení tak, aby stoupalo směrem k trubkovému pohonu. Připojovací vedení a případně anténa nesmí zasahovat do navíjecího prostoru. Přikryjte ostré hrany.

Kompatibilní vysílač Centronic

Všechny přijímače CentronicPlus se mohou používat s vysílači Centronic, které jsou uvedeny v tabulce kompatibility Centronic/CentronicPlus na adrese

www.becker-antriebe.com/downloads

Z důvodu spojení dvou obecně odlišných rádiových technologií však není v této kombinaci k dispozici plná účinnost rádiového systému CentronicPlus. V případě použití vysílače Centronic s přijímačem CentronicPlus může za určitých okolností dojít k výkonu se sníženým dosahem. Vysílač Centronic nemůže zpracovat zpětnou vazbu od přijímače CentronicPlus. Plné účinnosti systému CentronicPlus se dosáhne až ve spojení s vysílači, přijímači a čidly CentronicPlus, protože teprve tehdy se automaticky vytvoří inteligentní, obousměrný systém.



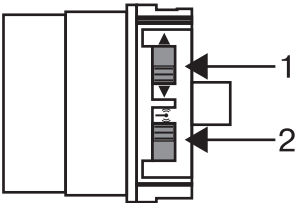

Uvedení do provozu vysílačem CentronicPLUS

Vysvětlení symbolů	
▲	Tlačítko NAHORU
■	Tlačítko STOP
▼	Tlačítko DOLŮ
●	Tlačítko program. režimu (na vysílači)
◻	Funkční tlačítko (na vysílači)
◻	LED kroužek na vysílači
(M) ...X	Přijímač provede potvrzení jedním či více „cvaknutími“ nebo „přikývnutími“
	1 = přepínač směru otáčení 2 = rádiový spínač
Provozní režimy	
Normální provoz	Řízení vybraného přijímače/kanálu
Výběr přijímače	Výběr požadovaného přijímače a přiřazení kanálu
Seřizovací režim	Uvedení do provozu a správa vybraných přijímačů

Pozor

Trubkové pohony jsou dimenzovány pro krátkodobý provoz. Vestavěný teplotní ochranný spínač brání přehřátí trubkového pohonu. Při uvedení do provozu (dlouhý závěs, popř. dlouhá doba chodu) může dojít k aktivaci teplotního spínače. V takovém případě dojde k odpojení pohonu. Po krátké době ochlazení je zařízení opět připraveno k provozu. Plnou dobu zapnutí dosáhne pohon teprve tehdy, je-li ochlazen na teplotu okolního prostředí. Zabraňte opakovanému spuštění teplotního ochranného spínače.

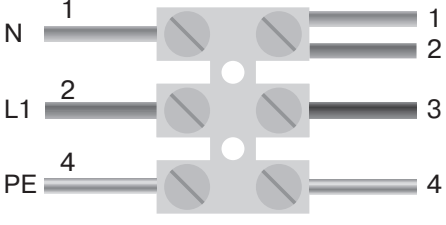

Připojení trubkového pohonu

230V AC / 50 Hz 		Připojte trubkový pohon ke zdroji napájení.
		
1 = modrá	3 = černá	Zapněte napájení. ► Trubkový pohon provede potvrzení.
2 = hnědá	4 = zeleno-žlutá	
	 1x	

Spuštění programovacího režimu

i Tento krok je nutný jen tehdy, když jeden z přístrojů, který se má naprogramovat, ještě není součástí instalace. Například v případě úplně nového zboží, přístrojů z jiné instalace nebo v případě produktů resetovaných na nastavení z výroby.

Přepnutí trubkového pohonu do programovacího režimu zapnutím napájení

	 1x	Zapněte napájení. ► Trubkový pohon provede potvrzení. ► Trubkový pohon je nyní po dobu 15 minut připraven k programování.
--	--	---





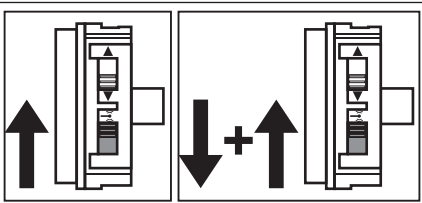





i Má-li být připojeno více trubkových pohonů paralelně, můžete u jednoho trubkového pohonu zrušit režim nastavení tak, že přepnete rádiový spínač po zapnutí napájení do vnější polohy.

Přepnutí trubkového pohonu do programovacího režimu pomocí rádiového spínače

	Posuňte rádiový spínač do vnitřní polohy. Pokud se již v této poloze nachází, posuňte spínač do vnější polohy a poté zpět do polohy vnitřní. ► Trubkový pohon je nyní po dobu 15 minut připraven k programování.
---	---





Naprogramování vysílače CentronicPLUS

i V případě úplně nového zboží, přístrojů z jiné instalace nebo v případě produktů resetovaných na tovární nastavení je nejdříve nutno spustit programovací režim (viz Spuštění režimu naprogramování).







		Přiblížte se s vysílačem co nejbližší k přijímači, který se má naprogramovat.
● 3 s	 	Stiskněte tlačítko program. režimu během programovacího režimu na 3 sekundy. Vysílač provádí proces vyhledávání a barva LED kroužku se nepřetržitě mění. Potom vysílač přejde do výběru přijímače a vybere přijímač s nejlepší kvalitou spojení. <ul style="list-style-type: none"> ▶ Přijímač provede potvrzení. <p>Jestliže provede potvrzení jiný než požadovaný přijímač, můžete tlačítkem ▲ / ▼ přepínat mezi dosažitelnými přijímači, dokud požadovaný přijímač neprovede potvrzení. Stisknutím tlačítka ▲ po dobu 3 sekund přijímač potvrdí nejlepší kvalitu spojení.</p> <ul style="list-style-type: none"> ▶ Vysílač ukáže aktuální stav přiřazení přijímače prostřednictvím LED kroužku.
Stav přiřazení		
Svítil žlutě:		Přijímač ještě není součástí instalace nebo je ve stavu při expedici .
Svítil modře:		Přijímač není zvolenému kanálu přiřazen .
Svítil zeleně:		Přijímač je zvolenému kanálu přiřazen .
Svítil bíle:		Zvoleno čidlo CentronicPLUS.
Svítil fialově:		Zvolen vysílač CentronicPLUS.
Svítil červeně:		Nebyl nalezen žádný přijímač.
		Na vícekanálovém ručním vysílači vyberte funkčním tlačítkem požadovaný kanál.
	 nebo  	Stisknutím tlačítka STOP změňte stav přiřazení zvoleného přijímače. Pokud přijímač ještě není součástí instalace, je přidán a přiřazen ke zvolenému kanálu. <ul style="list-style-type: none"> ▶ Přijímač provede potvrzení přiřazení kanálu prostřednictvím jednorázové signalizace, zrušení přiřazení kanálu prostřednictvím dvojité signalizace. ▶ Vysílač provede potvrzení nového stavu přiřazení prostřednictvím příslušného světla. <ul style="list-style-type: none"> ▶ Přijímač je nyní součástí instalace s požadovaným přiřazením kanálu.
● 3 s		Pro přechod do normálního provozu následně stiskněte na 3 sekundy tlačítko program. režimu. <ul style="list-style-type: none"> ▶ LED kroužek zhasne.

Přidání dalšího vysílače k instalaci

i Pokud jsou již v novém vysílači, který se má naprogramovat, obsažena instalační data, proces se přeruší. Zrušení je signalizováno červeným blikáním LED kroužku. V tomto případě je nutno vysílač resetovat na tovární nastavení (viz příslušný návod pro vysílač).

	 	<p>Po dobu 3 sekund tiskněte tlačítko program. režimu již naprogramovaného vysílače. Vysílač provádí proces vyhledávání a barva LED kroužku se nepřetržitě mění. Potom vysílač přejde do výběru přijímače a vybere přijímač s nejlepší kvalitou spojení.</p> <ul style="list-style-type: none"> ▷ Přijímač provede potvrzení.
		<p>Nyní držte stisknuté tlačítko program. režimu nového vysílače.</p> <ul style="list-style-type: none"> ▷ Po 5 sekundách začnou LED kroužky obou vysílačů postupně měnit barvu na zelenou. <p>Nadále držte stisknuté tlačítko program. režimu.</p> <ul style="list-style-type: none"> ▷ Po úspěšném přidání nového vysílače provedou oba vysílače potvrzení prostřednictvím zeleného blikání. ▶ Vysílač byl úspěšně přidán. <p>i Pomocí tlačítka STOP již naprogramovaného vysílače nebo uvolněním tlačítka program. režimu je možné proces naprogramování kdykoli přerušit.</p>

Výběr přijímače pro nastavovací režim

		<p>Přiblížte se s vysílačem co nejbližší k požadovanému přijímači.</p>
	 	<p>Na 3 sekundy stiskněte tlačítko program. režimu. Vysílač provádí proces vyhledávání a barva LED kroužku se nepřetržitě mění. Potom vysílač přejde do výběru přijímače a vybere přijímač s nejlepší kvalitou spojení.</p> <ul style="list-style-type: none"> ▷ Přijímač provede potvrzení. <p>Jestliže provede potvrzení jiný než požadovaný přijímač, můžete tlačítkem ▲ / ▼ přepínat mezi dosažitelnými přijímači, dokud požadovaný přijímač neprovede potvrzení. Stisknutím tlačítka ▲ po dobu 3 sekund přijímač potvrdí nejlepší kvalitu spojení.</p> <ul style="list-style-type: none"> ▷ Vysílač ukáže aktuální stav přiřazení přijímače prostřednictvím LED kroužku.
<p>Stav přiřazení</p>		
<p>Svítil žlutě:</p>		<p>Přijímač ještě není součástí instalace nebo je ve stavu při expedici.</p>
<p>Svítil modře:</p>		<p>Přijímač není zvolenému kanálu přiřazen.</p>
<p>Svítil zeleně:</p>		<p>Přijímač je zvolenému kanálu přiřazen.</p>
<p>Svítil bíle:</p>		<p>Zvoleno čidlo CentronicPLUS.</p>
<p>Svítil fialově:</p>		<p>Zvolen vysílač CentronicPLUS.</p>
<p>Svítil červeně:</p>		<p>Nebyl nalezen žádný přijímač.</p>
	 	<p>Stiskněte krátce tlačítko program. režimu, abyste přešli do nastavovacího režimu.</p> <ul style="list-style-type: none"> ▷ Přijímač provede potvrzení. ▷ LED kroužek vysílače pomalu pulzuje světle modře. ▷ Přijímač nyní běží v bdělostním režimu. ▶ Nastavovací režim je nyní aktivní. <p>i Přijímač, který ještě není přidán do instalace (LED kroužek svítí žlutě), tak není možné vybrat. Přijímač je napřed nutné přidat do instalace. Viz kapitola Naprogramování vysílače CentronicPLUS.</p>



Kontrola přiřazení směru otáčení

i Změna směru otáčení je možná pouze tehdy, když nejsou nastaveny žádné koncové polohy.

Existuje několik možností, jak změnit směr otáčení.

- Změna směru otáčení pomocí přepínače směru otáčení
- Změna směru otáčení pomocí vysílače

Změna směru otáčení pomocí přepínače směru otáčení

Stiskněte tlačítko ▲ nebo ▼.

▷ Pancíř/clona jede požadovaným směrem

► Přiřazení směru otáčení je v pořádku.

Pokud jede pancíř/clona špatným směrem, je nutno změnit přiřazení směru otáčení. Postupujte následovně:

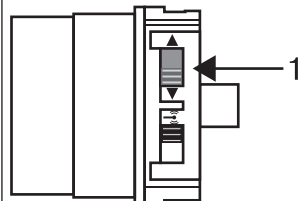

Posuňte přepínač směru otáčení (1) na opačnou stranu.

▷ Přiřazení směru otáčení se změnilo.

► Zkontrolujte znovu přiřazení směru otáčení.

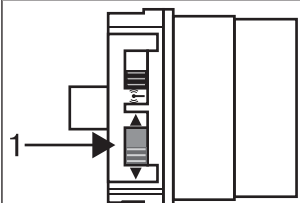

Změna směru otáčení vysílačem CentronicPLUS



Vyberte požadovaný přijímač podle kapitoly Výběr přijímače pro nastavovací režim [► 13].

Stiskněte tlačítko ▲ nebo ▼.

▷ Pancíř/clona jede požadovaným směrem.

► Přiřazení směru otáčení je v pořádku. Nyní opět přejděte do normálního provozu, jak je popsáno v posledním kroku.

Pokud jede pancíř/clona špatným směrem, je nutno změnit přiřazení směru otáčení. Postupujte následovně:

●+▲+▼
3 s

M 3x



Nejprve stiskněte tlačítko program. režimu a během 3 sekund ještě na 3 sekundy tlačítko ▲ a ▼.

▷ Přijímač provede potvrzení.

▷ Vysílač provede potvrzení prostřednictvím červeno/modré rotace LED kroužku.

Zkontrolujte znovu přiřazení směru otáčení.

● 3 s



Pro přechod do normálního provozu následně stiskněte na 3 sekundy tlačítko program. režimu.

► LED kroužek zhasne.

Inteligentní řízení instalace

Ukončení instalace po automatickém nastavení koncových poloh

Pohon natrvalo uloží do paměti nastavení koncových poloh, jakmile došlo 3x k najetí do každé koncové polohy. Poté je instalace ukončena. Pokud se koncová poloha nastavuje pomocí bodu, je tato poloha ihned pevně uložena do paměti.

Stavový indikátor koncových poloh (ESI)

Prostřednictvím krátkého zastavení a opětovného rozjezdu je signalizováno, že v daném směru pohybu ještě není nastavena koncová poloha.

Nastavení koncových poloh

i Přiřazení směru otáčení musí souhlasit. Trubkový pohon přechází při nastavení koncových poloh pomocí ESI (stavový indikátor koncových poloh) do bdělostního režimu. Nejprve je vždy nutno nastavit horní koncovou polohu. U horní koncové polohy je nutno dbát na to, aby nedošlo k vytažení roletového pancíře z vodicích kolejnic.

Při první instalaci, použití pružinových závěsů a nastavení koncových poloh „... k dolnímu dorazu“ se navíjecí hřídel ve spodní koncové poloze otočí o cca 1/4 otáčky dále, než je obvyklé. Takto trubkový pohon automaticky rozezná, zda jsou použity pevné článkové závěsy nebo pružinové závěsy. Trubkový pohon se automaticky vypne.

Pozor





Při provozu trubkového pohonu bez unašeče pro rozpoznání překážky je při použití pružinových závěsů nutno stanovit spodní koncovou polohu jako bod.

Existuje několik možností nastavení koncových poloh:

- Doraz nahoře k dorazu dole
- Bod nahoře k bodu dole
- Doraz nahoře k bodu dole
- Bod nahoře k dorazu dole

Pokud se trubkový pohon při nastavení koncových poloh v požadované koncové poloze **automaticky** vypne, je tato poloha pevně nastavena poté, co provedete 3krát najetí do této polohy.

Doraz nahoře k dorazu dole

	Vyberte požadovaný přijímač podle kapitoly Výběr přijímače pro nastavovací režim [► 13].
	Najed'te na stávající horní trvalý doraz. ► Trubkový pohon se automaticky vypne.
	Následně najed'te na stávající dolní trvalý doraz. ► Trubkový pohon se automaticky vypne. ► Koncové polohy jsou nastavené. i Tento způsob nastavení koncových poloh funguje také v případě použití pružinových závěsů, pevné článkové závěsy nejsou nutné.
 3 s	 Pro přechod do normálního provozu následně stiskněte na 3 sekundy tlačítko program. režimu. ► LED kroužek zhasne.



Bod nahoře k bodu dole







U tohoto nastavení koncové polohy nedojde k vyrovnání délky pancíře/clony.

		Vyberte požadovaný přijímač podle kapitoly Výběr přijímače pro nastavovací režim [► 13].
		Najed'te do požadované horní koncové polohy.
	 	Nyní stiskněte nejprve tlačítko program. režimu a během 3 sekund ještě i tlačítko ▲ a držte obě tlačítka stisknutá. <ul style="list-style-type: none"> ▷ Trubkový pohon provede potvrzení. ▷ Vysílač provede potvrzení prostřednictvím zeleného světla v horní třetině LED kroužku.
		Potom najed'te do požadované dolní koncové polohy.
	 	Nyní stiskněte nejprve tlačítko program. režimu a během 3 sekund ještě i tlačítko ▼ a držte obě tlačítka stisknutá. <ul style="list-style-type: none"> ▷ Trubkový pohon provede potvrzení. ▷ Vysílač provede potvrzení prostřednictvím zeleného světla v dolní třetině LED kroužku. ▶ Koncové polohy jsou nastavené.
		Pro přechod do normálního provozu následně stiskněte na 3 sekundy tlačítko program. režimu. <ul style="list-style-type: none"> ▶ LED kroužek zhasne.

Doraz nahoře k bodu dole





		Vyberte požadovaný přijímač podle kapitoly Výběr přijímače pro nastavovací režim [► 13].
		Najed'te na stávající horní trvalý doraz. <ul style="list-style-type: none"> ▷ Trubkový pohon se automaticky vypne.
		Potom najed'te do požadované dolní koncové polohy.
	 	Nyní stiskněte nejprve tlačítko program. režimu a během 3 sekund ještě i tlačítko ▼ a držte obě tlačítka stisknutá. <ul style="list-style-type: none"> ▷ Trubkový pohon provede potvrzení. ▷ Vysílač provede potvrzení prostřednictvím zeleného světla v dolní třetině LED kroužku. ▶ Koncové polohy jsou nastavené.
		Pro přechod do normálního provozu následně stiskněte na 3 sekundy tlačítko program. režimu. <ul style="list-style-type: none"> ▶ LED kroužek zhasne.

Bod nahoře k dorazu dole

		Vyberte požadovaný přijímač podle kapitoly Výběr přijímače pro nastavovací režim [► 13].
▲		Najed'te do požadované horní koncové polohy.
● + ▲		Nyní stiskněte nejprve tlačítko program. režimu a během 3 sekund ještě i tlačítko ▲ a držte obě tlačítka stisknutá.
		<ul style="list-style-type: none">▷ Trubkový pohon provede potvrzení.▷ Vysílač provede potvrzení prostřednictvím zeleného světla v horní třetině LED kroužku.
▼		Následně najed'te na stávající dolní trvalý doraz.
		<ul style="list-style-type: none">▷ Trubkový pohon se automaticky vypne.▶ Koncové polohy jsou nastavené.
● 3s		Pro přechod do normálního provozu následně stiskněte na 3 sekundy tlačítko program. režimu.
		<ul style="list-style-type: none">▶ LED kroužek zhasne.

Změna nastavených koncových poloh









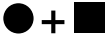

1) Zkrácení rozsahu pojezdu (požadovaná koncová poloha se nachází uvnitř možného rozsahu pojezdu)

		Vyberte požadovaný přijímač podle kapitoly Výběr přijímače pro nastavovací režim [► 13].
▲ / ▼		Najed'te do požadované nové koncové polohy.
● + ▲ nebo ● + ▼		Nyní nejprve stiskněte tlačítko program. režimu a během 3 sekund ještě i tlačítko ▼ pro spodní nebo tlačítko ▲ pro horní koncovou polohu a držte obě tlačítka stisknutá.
		<ul style="list-style-type: none">▷ Trubkový pohon provede potvrzení.▷ Vysílač provede potvrzení prostřednictvím zeleného světla v horní/dolní třetině LED kroužku.▶ Nová koncová poloha byla uložena do paměti.
● 3s		Pro přechod do normálního provozu následně stiskněte na 3 sekundy tlačítko program. režimu.
		<ul style="list-style-type: none">▶ LED kroužek zhasne.

2) Rozšíření rozsahu pojezdu (požadovaná koncová poloha se nachází mimo možný rozsah pojezdu)

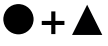
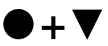
Pozor

Při vymazávání jednotlivých koncových poloh a při vymazávání obou koncových poloh jsou smazány i všechny nastavené funkce (Mezipoloha I, Mezipoloha II, Ochrana proti zamrznutí nahoře, Rozpoznání překážky, Časy pojezdu, Funkce ochranné sítě proti hmyzu).







		Vyberte požadovaný přijímač podle kapitoly Výběr přijímače pro nastavovací režim [► 13].
		Najed'te do koncové polohy, v jejímž směru chcete rozšířit rozsah pojezdu.
 3 s	 	Nyní stiskněte nejprve tlačítko program. režimu a během 3 sekund ještě i tlačítko STOP a držte obě tlačítka stisknutá po dobu 3 sekund. <ul style="list-style-type: none"> ▶ Trubkový pohon provede potvrzení. ▶ Vysílač provede potvrzení prostřednictvím červeného pulzování LED kroužku. <p>► Koncová poloha je vymazána.</p>
		Najed'te do požadované nové koncové polohy.
 nebo 	 	Nyní nejprve stiskněte tlačítko program. režimu a během 3 sekund ještě i tlačítko ▼ pro spodní nebo tlačítko ▲ pro horní koncovou polohu a držte obě tlačítka stisknutá. <ul style="list-style-type: none"> ▶ Trubkový pohon provede potvrzení. ▶ Vysílač provede potvrzení prostřednictvím zeleného světla v horní/dolní třetině LED kroužku. <p>► Nová koncová poloha byla uložena do paměti.</p>
 3s		Pro přechod do normálního provozu následně stiskněte na 3 sekundy tlačítko program. režimu. <ul style="list-style-type: none"> ▶ LED kroužek zhasne.

Vymazání koncových poloh



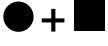

Pozor

Při vymazávání jednotlivých koncových poloh a při vymazávání obou koncových poloh jsou smazány i všechny nastavené funkce (Mezipoloha I, Mezipoloha II, Ochrana proti zamrznutí nahoře, Rozpoznání překážky, Časy pojezdu, Funkce ochranné sítě proti hmyzu).

Vymazání jednotlivých koncových poloh

		Vyberte požadovaný přijímač podle kapitoly Výběr přijímače pro nastavovací režim [► 13].
		Najed'te do koncové polohy, kterou chcete vymazat.
 3 s	 	Nyní stiskněte nejprve tlačítko program. režimu a během 3 sekund ještě i tlačítko STOP a držte obě tlačítka stisknutá po dobu 3 sekund. <ul style="list-style-type: none"> ▶ Trubkový pohon provede potvrzení. ▶ Vysílač provede potvrzení prostřednictvím červeného pulzování LED kroužku. <p>► Koncová poloha byla smazána.</p>
 3s		Pro přechod do normálního provozu následně stiskněte na 3 sekundy tlačítko program. režimu. <ul style="list-style-type: none"> ▶ LED kroužek zhasne.



Vymazání obou koncových poloh

		Vyberte požadovaný přijímač podle kapitoly Výběr přijímače pro nastavovací režim [► 13].
▲ / ▼		Najed'te pancířem/clonou mezi koncové polohy.
● + ■ 3 s	 	Nyní stiskněte nejprve tlačítko program. režimu a během 3 sekund ještě i tlačítko STOP a držte obě tlačítka stisknutá po dobu 3 sekund. <ul style="list-style-type: none"> ▷ Trubkový pohon provede potvrzení. ▷ Vysílač provede potvrzení prostřednictvím červeného pulzování LED kroužku. <p>► Koncové polohy byly vymazány.</p>
● 3s		Pro přechod do normálního provozu následně stiskněte na 3 sekundy tlačítko program. režimu. <ul style="list-style-type: none"> ► LED kroužek zhasne.

Mezipolohy I + II

i Mezipolohy I + II jsou libovolně volitelné polohy pancíře/clony mezi dvěma koncovými polohami. Každému tlačítku pojezdu lze přiřadit vždy jednu mezipolohu. Před nastavením mezipolohy musí být nastaveny obě koncové polohy.

Nastavení/změna požadované mezipolohy



▲ / ▼		Najed'te pancířem/clonou do požadované mezipolohy.
■ + ▲ nebo ■ + ▼	 	Nyní stiskněte nejprve tlačítko STOP a během 3 sekund ještě i požadované tlačítko pojezdu a podržte obě tlačítka stisknutá. <ul style="list-style-type: none"> ▷ Přijímač provede potvrzení. ▷ Vysílač provede potvrzení prostřednictvím světle modrého světla v horní/dolní třetině LED kroužku. <p>► Mezipoloha byla uložena do paměti.</p>

i Jestliže je na tomtéž kanálu ovládáno několik přijímačů, lze určitý přijímač vybrat také předem. Za tím účelem předem vyberte požadovaný přijímač podle kapitoly Výběr přijímače pro nastavovací režim [► 13].

Najetí do požadované mezipolohy

2x ▲ nebo 2x ▼		Stiskněte tlačítko pojezdu pro požadovanou mezipolohu, a to 2krát během jedné sekundy. <ul style="list-style-type: none"> ▷ Vysílač provede potvrzení prostřednictvím rotace LED kroužku od modré po tyrkysovou. <p>► Pancíř/clona najede do mezipolohy, která je přiřazena tlačítku pojezdu.</p>
----------------------	---	--

Vymazání požadované mezipolohy z paměti

<p>2x ▲ nebo 2x ▼</p>		<p>Najed'te pancířem/clonou do mezipolohy, kterou chcete vymazat.</p>
<p>■ + ▲ nebo ■ + ▼</p>	<p>(M) 2x</p> 	<p>Nyní stiskněte nejprve tlačítko STOP a během 3 sekund ještě i tlačítko pojezdu, které je přiřazeno mezipoloze, a držte obě tlačítka stisknutá.</p> <ul style="list-style-type: none"> ▷ Příjímač provede potvrzení. ▷ Vysílač provede potvrzení prostřednictvím světla modrého světla v horní/dolní třetině LED kroužku. <p>► Mezipoloha byla vymazána z paměti.</p>

Vymazání mezipoloh z paměti

<p>■ + ■ 5 s</p>	<p>(M) 2x</p> 	<p>Během jedné sekundy stiskněte 2krát tlačítko STOP a drže toto tlačítko stisknuté po dobu 5 sekund.</p> <ul style="list-style-type: none"> ▷ Příjímač provede potvrzení. ▷ Vysílač provede potvrzení prostřednictvím červeného pulzování LED kroužku. <p>► Mezipolohy byly vymazány z paměti.</p>
------------------	---	---



Resetování rádiové paměti trubkového pohonu na nastavení z výroby





Existuje více možností:

- Naprogramovaným vysílačem CentronicPlus
- Pomocí univerzální nastavovací sady (č. v. 4935 000 001 0)





i **Nastavené koncové polohy i všechny nastavené funkce (Mezipoloha I, Mezipoloha II, Ochrana proti zamrznutí v horní poloze, Rozpoznání překážky, Časy pojezdu, Funkce ochranné sítě proti hmyzu) zůstávají zachovány.**

Naprogramovaným vysílačem CentronicPLUS

		<p>Přiblížte se s vysílačem co nejbližší k požadovanému přijímači.</p>
<p>● 3s</p>	<p>(M) 1x</p> 	<p>Na 3 sekundy stiskněte tlačítko program. režimu. Vysílač provádí proces vyhledávání a barva LED kroužku se nepřetržitě mění. Potom vysílač přejde do výběru přijímače a vybere přijímač s nejlepší kvalitou spojení.</p> <ul style="list-style-type: none"> ▷ Příjímač provede potvrzení. <p>Jestliže provede potvrzení jiný než požadovaný přijímač, můžete tlačítkem ▲ / ▼ přepínat mezi dosažitelnými přijímači, dokud požadovaný přijímač neprovede potvrzení. Stisknutím tlačítka ▲ po dobu 3 sekund přijímač potvrdí nejlepší kvalitu spojení.</p> <ul style="list-style-type: none"> ▷ Vysílač ukáže aktuální stav přiřazení přijímače prostřednictvím LED kroužku.
<p>Stav přiřazení</p>		
<p>Svítil žlutě:</p>	<p>Přijímač ještě není součástí instalace nebo je ve stavu při expedici.</p>	
<p>Svítil modře:</p>	<p>Přijímač není zvolenému kanálu přiřazen.</p>	
<p>Svítil zeleně:</p>	<p>Přijímač je zvolenému kanálu přiřazen.</p>	
<p>Svítil bíle:</p>	<p>Zvoleno čidlo CentronicPLUS.</p>	
<p>Svítil fialově:</p>	<p>Zvolen vysílač CentronicPLUS.</p>	
<p>Svítil červeně:</p>	<p>Nebyl nalezen žádný přijímač.</p>	

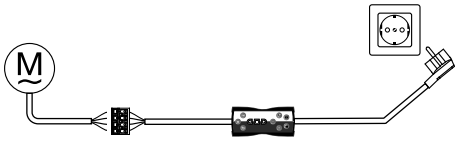
●	 1x 	<p>Stiskněte krátce tlačítko program. režimu, abyste přešli do nastavovacího režimu.</p> <ul style="list-style-type: none"> ▷ Příjímač provede potvrzení. ▷ LED kroužek vysílače pomalu pulzuje světle modře. ▷ Příjímač nyní běží v bdělostním režimu. ▷ Nastavovací režim je nyní aktivní.
● + ▲ + ■ + ▼ 3 s	 2x 	<p>Poté stiskněte tlačítko program. režimu a ještě na cca 3 sekundy tlačítko ▲, tlačítko STOP a tlačítko ▼.</p> <ul style="list-style-type: none"> ▷ Příjímač provede potvrzení. ▷ Vysílač provede potvrzení prostřednictvím červené rotace LED kroužku. <p>► Rádiová paměť trubkového pohonu je nyní resetována na nastavení z výroby.</p>

Pomocí univerzální nastavovací sady (č. výr. 4935 000 001 0)

	<p>Spojte připojovací vodiče trubkového pohonu s vodiči nastavovací sady stejné barvy.</p>
	<p>Připojte nastavovací sadu k elektrické síti.</p>
	<p>Nyní stiskněte tlačítko „Trubkový pohon s elektronickým vypínáním v koncové poloze a rádiovým systémem“.</p>
 10s	 2x <p>Následně po dobu 10 sekund tiskněte tlačítko „Vymazání vysílače“.</p> <ul style="list-style-type: none"> ▷ Trubkový pohon provede potvrzení. <p>► Trubkový pohon nyní vymazal všechna rádiová přiřazení.</p>

Uvedení do provozu vysílačem Centronic

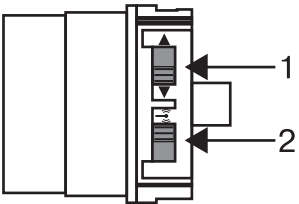

Vysvětlení symbolů

▲	Tlačítko NAHORU
■	Tlačítko STOP
▼	Tlačítko DOLŮ
●	Tlačítko program. režimu (na vysílači)
(M) ...X	Přijímač provede potvrzení jedním či více „cvaknutími“ nebo „přikývnutími“
	1 = přepínač směru otáčení 2 = rádiový spínač

Pozor

Trubkové pohony jsou dimenzovány pro krátkodobý provoz. Vestavěný teplotní ochranný spínač brání přehřátí trubkového pohonu. Při uvedení do provozu (dlouhý závěs, popř. dlouhá doba chodu) může dojít k aktivaci teplotního spínače. V takovém případě dojde k odpojení pohonu. Po krátké době ochlazení je zařízení opět připraveno k provozu. Plnou dobu zapnutí dosáhne pohon teprve tehdy, je-li ochlazen na teplotu okolního prostředí. Zabraňte opakovanému spuštění teplotního ochranného spínače.

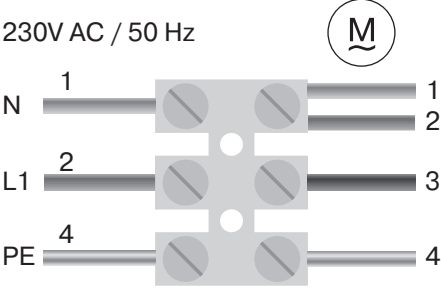
Připojení trubkového pohonu

230V AC / 50 Hz 	Připojte trubkový pohon ke zdroji napájení.
1 = modrá 2 = hnědá 3 = černá 4 = zeleno-žlutá	
	(M) 1x Zapněte napájení. ► Trubkový pohon provede potvrzení.

Přepnutí trubkového pohonu do programovacího režimu zapnutím napájení

	(M) 1x	Zapněte napájení. ► Trubkový pohon provede potvrzení. ► Trubkový pohon je nyní po dobu 3 minut připraven k programování.
--	--------	--

i Má-li být připojeno více trubkových pohonů paralelně, můžete u jednoho trubkového pohonu zrušit režim nastavení tak, že přepnete rádiový spínač po zapnutí napájení do vnější polohy.

Přepnutí trubkového pohonu do programovacího režimu pomocí rádiového spínače

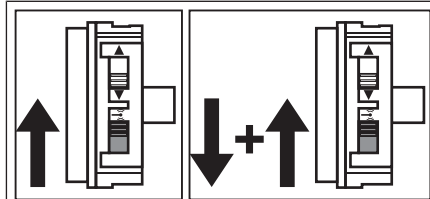

Posuňte rádiový spínač do vnitřní polohy. Pokud se již v této poloze nachází, posuňte spínač do vnější polohy a poté zpět do polohy vnitřní.

- ▶ Trubkový pohon je nyní po dobu 3 minut připraven k programování.

Nastavení hlavního vysílače



Stiskněte tlačítko program. režimu během režimu nastavení na 3 sekundy.

- ▶ Trubkový pohon provede potvrzení.
- ▶ Tím je proces nastavení ukončen.

i Pokud je již vysílač v přijímači nastaven, stiskněte na 10 sekund tlačítko program. režimu.

Kontrola přiřazení směru otáčení

i Změna směru otáčení je možná pouze tehdy, když nejsou nastaveny žádné koncové polohy.

Existuje několik možností, jak změnit směr otáčení:

- Změna směru otáčení pomocí přepínače směru otáčení
- Změna směru otáčení pomocí hlavního vysílače

Změna směru otáčení pomocí přepínače směru otáčení

Stiskněte tlačítko ▲ nebo ▼

- ▶ Pancíř/clona jede požadovaným směrem
- ▶ Přiřazení směru otáčení je v pořádku.

Pokud jede pancíř/clona špatným směrem, je nutno změnit přiřazení směru otáčení. Postupujte následovně:

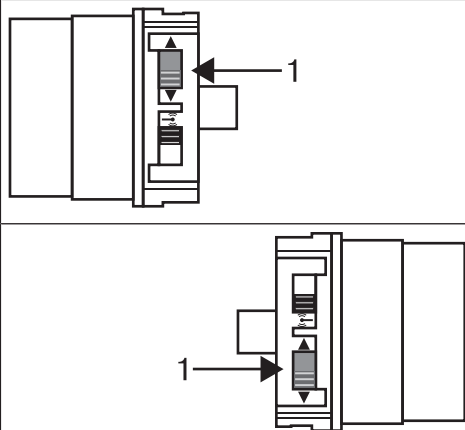

Posuňte přepínač směru otáčení (1) na opačnou stranu.

- ▶ Přiřazení směru otáčení se změnilo.
- ▶ Zkontrolujte znovu přiřazení směru otáčení.



Změna směru otáčení pomocí hlavního vysílače

Stiskněte tlačítko ▲ nebo ▼.

▷ Pancíř/clona jede požadovaným směrem.

► Přiřazení směru otáčení je v pořádku.

Pokud jede pancíř/clona špatným směrem, je nutno změnit přiřazení směru otáčení. Postupujte následovně:

●+▲+▼
3 s

M 3x

Nejprve stiskněte tlačítko programování a během 3 sekund ještě na 3 sekundy tlačítko a ▼.

► Trubkový pohon provede potvrzení.

Zkontrolujte znovu přiřazení směru otáčení.

Inteligentní řízení instalace

Ukončení instalace po automatickém nastavení koncových poloh

Pohon natrvalo uloží do paměti nastavení koncových poloh, jakmile došlo 3x k najetí do každé koncové polohy. Poté je instalace ukončena. Pokud se koncová poloha nastavuje pomocí bodu, je tato poloha ihned pevně uložena do paměti.

Stavový indikátor koncových poloh (ESI)

Prostřednictvím krátkého zastavení a opětovného rozjezdu je signalizováno, že v daném směru pohybu ještě není nastavena koncová poloha.

Nastavení koncových poloh

i **Nastavení koncových poloh lze provést pouze pomocí hlavního vysílače. Přiřazení směru otáčení musí souhlasit. Trubkový pohon při nastavení koncových poloh přechází pomocí ESI (stavový indikátor koncových poloh) do bdělostního režimu. Nejprve je vždy nutno nastavit horní koncovou polohu. U horní koncové polohy je nutno dbát na to, aby nedošlo k vytažení roletového pancíře z vodicích kolejnic.**

Při první instalaci použitých pružinových závěsů a nastavení koncových poloh „... k dolnímu dorazu“ se navíjecí hřídel ve spodní koncové poloze otočí o cca 1/4 otáčky dále, než je obvyklé. Takto trubkový pohon automaticky rozezná, zda jsou použity pojistky proti nadzvednutí nebo pružinové závěsy. Trubkový pohon se automaticky vypne.

Pozor

Při provozu trubkového pohonu bez unašeče pro rozpoznání překážky je při použití pružinových závěsů nutno stanovit spodní koncovou polohu jako bod.

Existuje několik možností nastavení koncových poloh:

- Doraz nahoře k dorazu dole
- Bod nahoře k bodu dole
- Doraz nahoře k bodu dole
- Bod nahoře k dorazu dole

Pokud se trubkový pohon při nastavení koncových poloh v požadované koncové poloze **automaticky** vypne, je tato poloha pevně nastavena poté co provedete 3x najetí do této polohy.

Doraz nahoře k dorazu dole

▲	Najed'te na horní, trvalý doraz. ▷ Trubkový pohon se automaticky vypne.
▼	Následně najed'te na spodní, trvalý doraz. ▷ Trubkový pohon se automaticky vypne. ► Koncové polohy jsou nastavené.

Bod nahoře k bodu dole



U tohoto nastavení koncové polohy nedojde k vyrovnání délky pancíře/clony.

▲		Najed'te do požadované horní koncové polohy.
●+▲	(M) 1x	Nyní stiskněte nejprve tlačítko program. režimu a během 3 sekund ještě i tlačítko ▲ a držte obě tlačítka stisknutá. ▷ Trubkový pohon provede potvrzení.
▼		Potom najed'te do požadované dolní koncové polohy.
●+▼	(M) 1x	Nyní stiskněte nejprve tlačítko program. režimu a během 3 sekund ještě i tlačítko ▼ a držte obě tlačítka stisknutá. ▷ Trubkový pohon provede potvrzení. ▶ Koncové polohy jsou nastavené.

Doraz nahoře k bodu dole

▲		Najed'te na horní, trvalý doraz. ▷ Trubkový pohon se automaticky vypne.
▼		Potom najed'te do požadované dolní koncové polohy.
●+▼	(M) 1x	Nyní stiskněte nejprve tlačítko program. režimu a během 3 sekund ještě i tlačítko ▼ a držte obě tlačítka stisknutá. ▷ Trubkový pohon provede potvrzení. ▶ Koncové polohy jsou nastavené.

Bod nahoře k dorazu dole

▲		Najed'te do požadované horní koncové polohy.
●+▲	(M) 1x	Nyní stiskněte nejprve tlačítko program. režimu a během 3 sekund ještě i tlačítko ▲ a držte obě tlačítka stisknutá. ▷ Trubkový pohon provede potvrzení.
▼		Následně najed'te na dolní, trvalý doraz. ▷ Trubkový pohon se automaticky vypne. ▶ Koncové polohy jsou nastavené.

Změna nastavených koncových poloh



Změna nastavených koncových poloh může být provedena pouze za pomoci hlavního vysílače.

1) Zkrácení rozsahu pojezdu (požadovaná koncová poloha se nachází uvnitř možného rozsahu pojezdu)

▲/▼		Najed'te do požadované nové koncové polohy.
●+▲ nebo ●+▼	(M) 1x	Nyní nejprve stiskněte tlačítko program. režimu a během 3 sekund ještě i tlačítko ▼ pro spodní nebo tlačítko ▲ pro horní koncovou polohu a držte obě tlačítka stisknutá. ▷ Trubkový pohon provede potvrzení. ▶ Nová koncová poloha byla uložena do paměti.



2) Rozšíření rozsahu pojezdu (požadovaná koncová poloha se nachází mimo možný rozsah pojezdu)

Pozor

Při vymazávání jednotlivých koncových poloh a při vymazávání obou koncových poloh jsou smazány i všechny nastavené funkce (Mezipoloha I, Mezipoloha II, Ochrana proti zamrznutí nahoře, Rozpoznání překážky, Časy pojezdu, Funkce ochranné sítě proti hmyzu).

▲ / ▼		Najed'te do koncové polohy, v jejímž směru chcete rozšířit rozsah pojezdu.
● + ■ 10s	(M) 2x	Nyní stiskněte nejprve tlačítko program. režimu a během 3 sekund ještě i tlačítko STOP a držte obě tlačítka stisknutá po dobu 10 sekund. <ul style="list-style-type: none">▷ Trubkový pohon provede potvrzení.▶ Koncová poloha je vymazána.
▲ / ▼		Najed'te do požadované nové koncové polohy.
● + ▲ nebo ● + ▼	(M) 1x	Nyní nejprve stiskněte tlačítko program. režimu a během 3 sekund ještě i tlačítko ▼ pro spodní nebo tlačítko ▲ pro horní koncovou polohu a držte obě tlačítka stisknutá. <ul style="list-style-type: none">▷ Trubkový pohon provede potvrzení.▶ Nová koncová poloha byla uložena do paměti.

Vymazání koncových poloh

Pozor

Při vymazávání jednotlivých koncových poloh a při vymazávání obou koncových poloh jsou smazány i všechny nastavené funkce (Mezipoloha I, Mezipoloha II, Ochrana proti zamrznutí nahoře, Rozpoznání překážky, Časy pojezdu, Funkce ochranné sítě proti hmyzu).



Změna nastavených koncových poloh může být provedena pouze za pomoci hlavního vysílače. Vymazané koncové polohy jsou zobrazovány prostřednictvím ESI.

Vymazání jednotlivých koncových poloh

▲ / ▼		Najed'te do koncové polohy, kterou chcete zrušit.
● + ■ 10s	(M) 2x	Nyní stiskněte nejprve tlačítko program. režimu a během 3 sekund ještě i tlačítko STOP a držte obě tlačítka stisknutá po dobu 10 sekund. <ul style="list-style-type: none">▷ Trubkový pohon provede potvrzení.▶ Koncová poloha byla zrušena.

Vymazání obou koncových poloh

▲ / ▼		Najed'te pancířem/clonou mezi koncové polohy.
● + ■ 10s	(M) 2x	Nyní stiskněte nejprve tlačítko program. režimu a během 3 sekund ještě i tlačítko STOP a držte obě tlačítka stisknutá po dobu 10 sekund. <ul style="list-style-type: none">▷ Trubkový pohon provede potvrzení.▶ Koncové polohy byly zrušeny.

Mezipolohy I + II

i Mezipolohy I + II jsou volně volitelné polohy pancíře/clony mezi dvěma koncovými polohami. Každému tlačítku pojezdu lze přiřadit vždy jednu mezipolohu. Před nastavením mezipolohy musí být nastaveny obě koncové polohy.

Nastavení/změna požadované mezipolohy

▲ / ▼		Najed'te pancířem/clonou do požadované mezipolohy.
■ + ▲ nebo ■ + ▼	(M) 1x	Nyní stiskněte nejprve tlačítko STOP a během 3 sekund ještě i požadované tlačítko pojezdu a držte obě tlačítka stisknutá. <ul style="list-style-type: none">▷ Trubkový pohon provede potvrzení.▶ Mezipoloha byla uložena do paměti.

Najetí do požadované mezipolohy

2x ▲ nebo 2x ▼		Stiskněte tlačítko pojezdu pro požadovanou mezipolohu, a to 2x během jedné sekundy. <ul style="list-style-type: none">▶ Pancíř/clona najede do mezipolohy, která je přiřazena tlačítku pojezdu.
----------------------	--	---

Vymazání požadované mezipolohy z paměti

2x ▲ nebo 2x ▼		Najed'te pancířem/clonou do mezipolohy, kterou chcete vymazat.
■ + ▲ nebo ■ + ▼	(M) 2x	Nyní stiskněte nejprve tlačítko STOP a během 3 sekund ještě i tlačítko pojezdu, které je přiřazeno mezipoloze, a držte obě tlačítka stisknutá. <ul style="list-style-type: none">▷ Trubkový pohon provede potvrzení.▶ Mezipoloha byla vymazána z paměti.

Naprogramování dalších vysílačů

i Kromě hlavního vysílače lze k trubkovému pohonu naprogramovat ještě dalších až 15 vysílačů.

● 3s	(M) 1x	Stiskněte tlačítko program. režimu naprogramovaného hlavního vysílače na 3 sekundy. <ul style="list-style-type: none">▷ Trubkový pohon provede potvrzení.
● 3s	(M) 1x	Držte nyní tlačítko program. režimu nového vysílače, který ještě není trubkovému pohonu znám, stisknuté po dobu 3 sekund. Tím je nyní trubkový pohon po dobu 3 minut připraven k naprogramování nového vysílače. <ul style="list-style-type: none">▷ Trubkový pohon provede potvrzení.
● 3s	(M) 2x	Nyní ještě jednou na 3 sekundy stiskněte tlačítko program. režimu vysílače, který má být nově nastaven. <ul style="list-style-type: none">▷ Trubkový pohon provede potvrzení.▶ Nový vysílač je nyní nastaven.



Smazání vysílače

Vymazání jednotlivých vysílačů z paměti

i Naprogramovaný hlavní vysílač nelze vymazat z paměti. Může být pouze přepsán (viz část Nastavení hlavního vysílače [▶ 23]).

● 3s	(M) 1x	Stiskněte tlačítko program. režimu na hlavním vysílači na 3 sekundy. ▶ Trubkový pohon provede potvrzení.
● 3s	(M) 1x	Nyní na 3 sekundy stiskněte tlačítko program. režimu vysílače, který má být smazán. ▶ Trubkový pohon provede potvrzení.
● 10s	(M) 2x	Nakonec stiskněte ještě jednou na 10 sekund tlačítko program. režimu vysílače, který má být smazán. ▶ Trubkový pohon provede potvrzení. ▶ Vysílač byl smazán z trubkového pohonu.

Smazání všech vysílačů (kromě hlavního vysílače)

● 3s	(M) 1x	Stiskněte tlačítko program. režimu na hlavním vysílači na 3 sekundy. ▶ Trubkový pohon provede potvrzení.
● 3s	(M) 1x	Znovu stiskněte tlačítko program. režimu na hlavním vysílači na 3 sekund. ▶ Trubkový pohon provede potvrzení.
● 10s	(M) 2x	Znovu stiskněte tlačítko program. režimu na hlavním vysílači na 10 sekund. ▶ Trubkový pohon provede potvrzení. ▶ Všechny vysílače (kromě hlavního vysílače) byly z přijímače smazány.



Přepsání hlavního vysílače

Existují 2 možnosti přepsání hlavního vysílače:

- Přepnutí trubkového pohonu do programovacího režimu zapnutím napájení
- Přepnutí trubkového pohonu do programovacího režimu pomocí rádiového spínače

Přepnutí trubkového pohonu do programovacího režimu zapnutím napájení

i Aby byl nový hlavní vysílač naprogramován pouze v požadovaném trubkovém pohonu, je nutno u všech ostatních trubkových pohonů, které jsou připojeny na stejné napájení, zrušit režim nastavení. Po opětovném připojení k napájení proved'te za tímto účelem vysílačem těchto trubkových pohonů povel k jízdě nebo zastavení, nebo přepněte rádiový spínač z polohy uvnitř do polohy ven. Pokud se již rádiový spínač v takové poloze nachází, posuňte spínač dovnitř a opět zpět do vnější polohy.

		Vypněte napájení trubkového pohonu.
	(M) 1x	Po 5 sekundách napájení trubkového pohonu opět zapněte. ▶ Trubkový pohon provede potvrzení. ▶ Trubkový pohon je nyní po dobu 3 minut připraven k programování.
● 10s	(M) 2x	Nyní po dobu 10 sekund tiskněte tlačítko program. režimu nového hlavního vysílače. ▶ Trubkový pohon provede potvrzení. ▶ Nový hlavní vysílač byl naprogramován a starý hlavní vypínač byl přepsán.

Přepnutí trubkového pohonu do programovacího režimu pomocí rádiového spínače

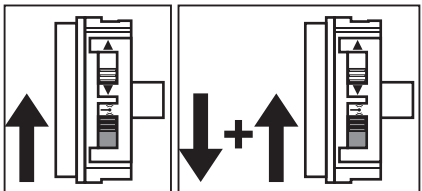
		<p>Posuňte rádiový spínač do vnitřní polohy. Pokud se již v této poloze nachází, posuňte spínač do vnější polohy a poté zpět do polohy vnitřní.</p> <ul style="list-style-type: none"> ▶ Trubkový pohon je nyní po dobu 3 minut připraven k programování.
<p>● 10 s</p>	<p>(M) 2x</p>	<p>Nyní po dobu 10 sekund stiskněte tlačítko program. režimu nového hlavního vysílače.</p> <ul style="list-style-type: none"> ▶ Trubkový pohon provede potvrzení. ▶ Nový hlavní vysílač byl naprogramován a starý hlavní vypínač byl přepsán.

Přídavné funkce s CentronicPLUS / Centronic

Horní ochrana proti zamrznutí

Díky horní ochraně proti zamrznutí je znesnadněno zamrznutí rolety v horní poloze, neboť roleta zastaví krátce před horním dorazem. Vzdálenost k hornímu dorazu je automaticky v pravidelných intervalech kontrolována a případně upravována.

Tato funkce je deaktivována při expedici ze závodu.

Aby bylo možné ochranu proti zamrznutí aktivovat, musí být nastaveny obě koncové polohy.

i **Ochrana proti zamrznutí se provádí pouze, když roleta v horní koncové poloze jede proti trvalému dorazu. Ochrana proti zamrznutí je viditelná teprve tehdy, když pancíř/clona ze spodní koncové polohy 3x dosáhl horního dorazu.**

Aktivování / deaktivování Ochrany proti zamrznutí v horní poloze vysílačem CentronicPLUS

	<p>Vyberte požadovaný přijímač podle kapitoly Výběr přijímače pro nastavovací režim ▶ 13].</p>	
<p>▲</p>	<p>Zajedte pancířem/clonou do horní koncové polohy.</p>	
<p>● + ■ + ▲ 3 s</p>	<p>(M) 3x</p>	<p>Poté stiskněte tlačítko programovacího režimu a ještě na cca. 3 sekundy tlačítko STOP a tlačítko ▲.</p> <ul style="list-style-type: none"> ▶ Trubkový pohon provede potvrzení. ▶ Vysílač provede potvrzení prostřednictvím světle fialové rotace LED kroužku.
<p>● 3s</p>	<p>Pro přepnutí do normálního provozu následně stiskněte na 3 sekundy tlačítko ●.</p> <ul style="list-style-type: none"> ▶ LED kroužek zhasne. 	

Aktivování/deaktivování Ochrany proti zamrznutí v horní poloze vysílačem Centronic

<p>▲</p>	<p>Zajedte pancířem/clonou do horní koncové polohy.</p>	
<p>● + ■ + ▲ 3 s</p>	<p>(M) 3x</p>	<p>Poté stiskněte tlačítko programovacího režimu a ještě na cca. 3 sekundy tlačítko STOP a tlačítko ▲.</p> <ul style="list-style-type: none"> ▶ Trubkový pohon provede potvrzení.

Funkce ochranné sítě proti hmyzu

Je-li aktivována funkce ochranné sítě proti hmyzu, je funkce rozpoznání překážky aktivní již po jedné otáčce navíjecí hřídele od cca 140° z horní koncové polohy. Pokud pancíř rolet najede na otevřená síťová dvířka ochrany proti hmyzu, pohon zastaví a jede opět do horní koncové polohy.







Tato funkce je deaktivována při expedici ze závodu.

Aby bylo možné funkci ochranné sítě proti hmyzu aktivovat, musí být nastaveny obě koncové polohy.



i **Rozpoznání překážky je aktivní pouze ve spojení s „unašečem pro rozpoznání překážky“.** Při mazání jednotlivých koncových poloh a při mazání obou koncových poloh dojde také k vymazání této nastavené funkce.



Aktivování/deaktivování Funkce ochranné sítě proti hmyzu vysílačem CentronicPLUS

		Vyberte požadovaný přijímač podle kapitoly Výběr přijímače pro nastavovací režim [▶ 13].
		Zajed'te pancířem/clonou do horní koncové polohy.
 3 s		Poté stiskněte tlačítko programovacího režimu a ještě na cca. 3 sekundy tlačítko STOP a tlačítko ▼.
		<ul style="list-style-type: none"> ▶ Trubkový pohon provede potvrzení. ▶ Vysílač provede potvrzení prostřednictvím světle fialové rotace LED kroužku.
 3s		Pro přechod do normálního provozu následně stiskněte na 3 sekundy tlačítko program. režimu. <ul style="list-style-type: none"> ▶ LED kroužek zhasne.

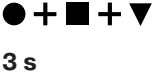

Aktivování/deaktivování Funkce ochranné sítě proti hmyzu vysílačem Centronic

		Zajed'te pancířem/clonou do horní koncové polohy.
 3 s		Poté stiskněte tlačítko programovacího režimu a ještě na cca. 3 sekundy tlačítko STOP a tlačítko ▼. <ul style="list-style-type: none"> ▶ Trubkový pohon provede potvrzení.

Programování času pojezdu



i Tato funkce je možná pomocí všech vysílačů CentronicPlus EasyControl a v případě Centronic jen pomocí vysílačů „MemoControl“ řídicího programu Becker. Před nastavením paměťové funkce musí být nastaveny obě koncové polohy.

Tento přijímač může do paměti uložit po jednom čase spínání pro ▲ a jednom pro jízdu ▼. Takto uložený povel k jízdě se při aktivované paměťové funkci automaticky provádí každých 24 hodin. Předtím naprogramované časy pojezdu jsou přepsány, nezávisle na tom, ze kterého vysílače bylo programování provedeno.

		Pro naprogramování času pojezdu ▼ se trubkový pohon musí nacházet v horní koncové poloze a pro naprogramování času pojezdu ▲ v dolní koncové poloze.
		Vyčkejte do požadované doby, kdy má být proveden automatický povel k jízdě.
 6s		V požadovaný okamžik stiskněte odpovídající tlačítko pojezdu a podržte jej, dokud trubkový pohon po cca 6 sekundách krátce nezastaví a následně nedojede až do koncové polohy. Nyní můžete tlačítko pojezdu pustit. <ul style="list-style-type: none"> ▶ Přijímač uložil do paměti aktuální časový okamžik pro tento povel k jízdě.



Vymazání časů pojezdu vysílačem CentronicPLUS

i Při procesu mazání jsou vymazány vždy oba časy pojezdu.

 10 s		Stiskněte tlačítko STOP na 10 sekund. <ul style="list-style-type: none"> ▶ Přijímač provede potvrzení. ▶ Vysílač provede potvrzení prostřednictvím červeného pulzování LED kroužku.
		<ul style="list-style-type: none"> ▶ Časy pojezdu jsou vymazány.



Vymazání časů pojezdu vysílačem Centronic

i Při procesu mazání jsou vymazány vždy oba časy pojezdu.

 10 s		Stiskněte tlačítko STOP na 10 sekund. <ul style="list-style-type: none"> ▸ Příjímač provede potvrzení. ▸ Časy pojezdu jsou vymazány.
--	---	--

Aktivování/deaktivování časů pojezdu vysílačem CentronicPLUS

i Aktivování a deaktivování se provádí prostřednictvím přepínání Ruční/Automatický na vysílači.

 3 s	Tisknutím tlačítka STOP po dobu 3 sekund se zobrazí aktuální stav.	
	Automatický režim:	LED kroužek svítí zeleně .
	Ruční režim:	LED kroužek svítí červeně .
	Různé režimy:	LED kroužek svítí žlutě .
 5 s	Tisknutím tlačítka STOP po dobu 5 sekund přepínáte sem a tam mezi ručním a automatickým režimem.	

Aktivování/deaktivování časů pojezdu vysílačem Centronic

i Tato funkce je možná jen s vysílači „MemoControl“ řídicího programu Centronic společnosti Becker.







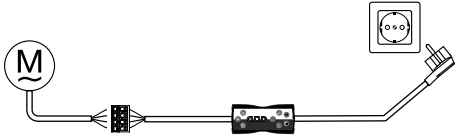

Aktivování a deaktivování paměťové funkce se provádí prostřednictvím posuvného spínače. Přitom je platné naposledy provedené přepnutí.

V provozním režimu „☺“ je tento pohyb opakován každých 24 hodin

V poloze posuvného spínače „☹“ nejsou vykonávány žádné automatické povely k jízdě.

Resetování trubkového pohonu na nastavení z výroby

i Resetování na nastavení z výroby funguje výhradně prostřednictvím univerzální nastavovací sady (č. výt. 4935 000 001 0).

	Spojte připojovací vodiče trubkového pohonu s vodiči nastavovací sady stejné barvy.	
	Připojte nastavovací sadu k elektrické síti.	
	Nyní stiskněte tlačítko „Trubkový pohon s elektronickým vypínáním v koncové poloze a rádiovým systémem“.	
	Najed'te trubkovým pohonem mezi koncové polohy.	
 10 s		Následně po dobu 10 sekund tiskněte tlačítko „Vymazání vysílače“. <ul style="list-style-type: none"> ▸ Trubkový pohon provede potvrzení.
	Vydejte povel ke krátké jízdě.	
		Nyní stiskněte tlačítko „Vymazání koncové polohy(poloh)“. <ul style="list-style-type: none"> ▸ Trubkový pohon provede potvrzení. ▸ Trubkový pohon je nyní opět resetován na nastavení z výroby.



Funkce ovládání přímo na místě pomocí jednoduchého tlačítka

i Používejte výhradně jednoduché tlačítko (uzavírací). Ke každému tlačítku připojte jen jeden pohon. Délka vedení mezi trubkovým pohonem a tlačítkem nesmí překročit 20 m. Během prvních 5 sekund po zapnutí síťového napětí se tlačítko nesmí stisknout.

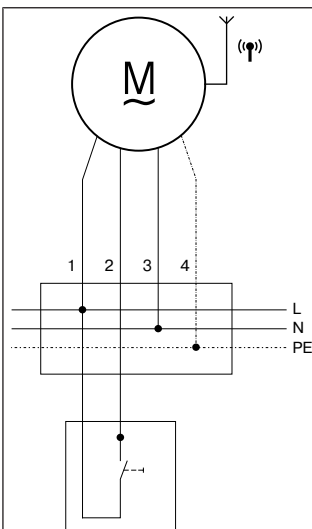

Tlačítko (uzavírací)

Připojení

1 = černá	2 = hnědá
3 = modrá	4 = zeleno-žlutá

Povely vydávané prostřednictvím tlačítka

Ovládání probíhá v pořadí „jízda-zastavení-jízda do protisměru-zastavení“.

< 1 sekunda	Najede do samodržného režimu
> 1 sekunda	Najede do bdělostního režimu
Dvojitě stisknutí < 1 sekunda	Najede do mezipolohy (při změně, jsou-li obě naprogramovány)

Citlivé rozpoznání překážky



Pozor

Rozpoznání překážky je aktivní pouze ve spojení s „unašečem pro rozpoznání překážky“. Mimo to dbejte i na to, že pohon musí být do hřídele zasunut až k prstenu adaptéru. Použití zařízení pohonu na rozeznání překážek coby ochrany osob není přípustné. Toto zařízení bylo koncipováno výhradně pro ochranu roletového a stínícího zařízení před poškozením.

Správně instalovaný pohon při rozpoznání překážek nebo poruch rolety vypne a krátce obrátí chod do protisměru, čímž uvolní překážku.

Pokud dojde k přerušení reverzního chodu, lze další povel k jízdě vydat pouze do směru reverzování. Jed'te pancířem/clonou bez přerušení tak dlouho, dokud trubkový pohon samočinně nezastaví. Nyní lze opět provádět jízdu oběma směry.

Rozeznávají jsou:

Při jízdě DOLŮ

- Zablokování pancíře při pohybu dolů způsobené předměty na okenním parapetu nebo zaklíněním postranních vodicích kolejnic.

i Pokud trubkový pohon v horní koncové poloze vypne, provede trubkový pohon ještě jednou kontrolu, zda se nevyskytuje překážka.

Za účelem optimalizace uzavření štěrbin pancíře rolet ve spodní koncové poloze není od cca 360° před spodní koncovou polohou aktivní reverzní chod.

Aby byl zaručen bezpečný náběh pancíře rolet do vodicích kolejnic, není během cca 1,5 otáček navíjecí hřídele z horní koncové polohy funkce rozpoznání překážky aktivní.

Při jízdě NAHORU

- Mimořádně velký nárůst zatížení (např. námraza na koncové liště)

Likvidace



Symbol přeškrtnuté popelnice uvedený na výrobku odkazuje na nutnost likvidace zařízení odděleně od domovního odpadu. Tento výrobek je třeba na konci jeho životnosti odevzdat na sběrném místě odpadu z elektrických a elektronických zařízení. Obalový materiál je nutno odpovídajícím způsobem odborně zlikvidovat.

Údržba

Tyto pohony nevyžadují údržbu.

Technické údaje (průměr 35)



Trubkový pohon	P5-16	P9-16
Model	C01 PLUS	
Typ	C PROF+ PLUS	
Jmenovitý moment [Nm]	5	9
Výstupní otáčky [min ⁻¹]	16	16
Rozsah koncového spínače	64 otáček	
Napájecí napětí	230 V st / 50 Hz	
Příkon [W]	85	110
Spotřeba jmenovitého proudu [A]	0,36	0,47
Provozní režim	S2 4 min	
Stupeň krytí	IP 44	
Min. vnitřní průměr trubek [mm]	37	
Frekvence	868,3 MHz	
Emisní hladina akustického tlaku [dB(A)]	≤ 70	

Technické údaje (průměr 45)

Trubkový pohon	R8-17	R12-17	R20-17	R30-17	R40-17
Model	C01 PLUS				
Typ	C PROF+ PLUS				
Jmenovitý moment [Nm]	8	12	20	30	40
Výstupní otáčky [min ⁻¹]	17	17	17	17	17
Rozsah koncového spínače	64 otáček				
Napájecí napětí	230 V st / 50 Hz				
Příkon [W]	100	110	160	205	260
Spotřeba jmenovitého proudu [A]	0,45	0,5	0,75	0,9	1,15
Provozní režim	S2 4 min				
Stupeň krytí	IP 44				
Min. vnitřní průměr trubek [mm]	47				
Frekvence	868,3 MHz				
Emisní hladina akustického tlaku [dB(A)]	≤ 70				

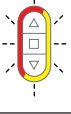

Chybová hlášení

 10x	<p>Trubkový pohon je zablokovaný.</p> <p>► Vysílač provede potvrzení tím, že LED kroužek 10x červeně zabliká.</p>
 5x	<p>Trubkový pohon je přehřátý.</p> <p>► Vysílač provede potvrzení tím, že LED kroužek 5x červeno/žlutě zabliká.</p>
	<p>Trubkový pohon není dosažitelný.</p> <p>► Vysílač provede potvrzení prostřednictvím červeného světla LED kroužku.</p>

Co dělat, když...?

Problém	Řešení
Trubkový pohon nejede.	Naprogramujte nový vysílač.
	Umístěte vysílač do oblasti dosahu trubkového pohonu.
	V bezprostřední blízkosti trubkového pohonu stiskněte minimálně 5x tlačítko pojezdu nebo tlačítko Stop na vysílači.
	Uložte baterie ve vysílači správným způsobem, popř. použijte baterie nové.
	Zkontrolujte elektrické připojení.
Nelze nastavit přiřazení směru otáčení na trubkovém pohonu.	Byl aktivován ochranný teplotní spínač v trubkovém pohonu. Vyčkejte, než ochranný teplotní spínač opět uvolní trubkový pohon.
	Vymažte koncové polohy (viz příslušná kapitola Vymazání koncových poloh) a znovu nastavte přiřazení směru otáčení.
Přiřazení směru otáčení po vymazání koncových poloh nesouhlasí.	Změnu směru otáčení proved'te pomocí příslušného vysílače nebo pomocí přepínače směru otáčení na trubkovém pohonu.
Trubkový pohon zastavuje bez podnětu, další jízda ve stejném směru není možná.	Trubkový pohon rozeznal nárůst zatížení. Jed'te krátce v protisměru, následně pokračujte do požadovaného směru.
	Trubkový pohon je v dané aplikaci přetížený. Použijte trubkový pohon s větším točivým momentem.
	Vymažte koncové polohy a pak je znovu nastavte.
Trubkový pohon nepřijímá časy spínání.	Použijte vysílač Centronic s posuvným spínačem Ručně/Automaticky nebo vysílač CentronicPlus.
Trubkový pohon se nespouští v nastavený čas spínání.	Přepněte z Ručního na Automatický režim.
	Pokud se již posuvný spínač u vysílače Centronic nachází v poloze ☉, je nutno jej nastavit do polohy ☼ a pak zpět do polohy ☉.
Mění se nastavené časy spínání.	Časté výpadky sítě 230 V stř. Kolísání síťové frekvence 50 Hz. Použijte vysílač typu „TimeControl“ a nastavte v něm požadované časy spínání.
Při jízdě v programovacím režimu pohon nedosahuje koncové polohy, na kterou má být naprogramován.	Při jízdě v programovacím režimu pohon z bezpečnostních důvodů reaguje citlivě na těžký chod, aby se předešlo poškozování. Jed'te krátce DOLŮ a následně opět NAHORU, dokud nedosáhnete horní koncové polohy.
Větrací štěrbiny rolet nejsou zcela uzavřeny.	Vymažte koncové polohy (viz Vymazání koncových poloh) a nastavte koncové polohy podle „k bodu dole“ (viz Nastavení koncových poloh), přičemž v tomto případě nastavíte nejprve dolní koncovou polohu (bod dole) a v druhém kroku horní koncovou polohu.

Problém	Řešení
LED kroužek svítí červeně při výběru přijímače pro nastavovací režim.	Snižte vzdálenost k přijímači.
	Zkontrolujte elektrické připojení přijímače.
	Uved'te přijímač do programovacího režimu.
	Přidejte k instalaci vysílač.
Požadované nastavení nelze změnit.	Zajistěte, aby byl vysílač CentronicPlus v nastavovacím režimu.

Příklad připojení

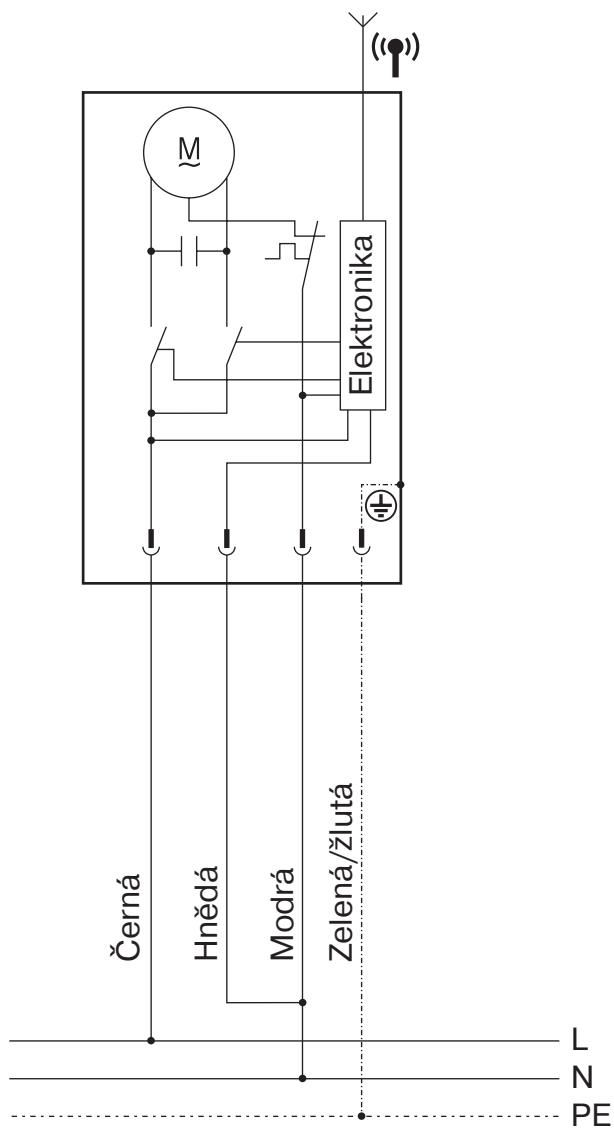

Prohlášení o shodě

BECKER-ANTRIEBE GMBH
Friedrich-Ebert-Str. 2 – 4
35764 Sinn, Německo



BECKER

– Originál –

EU Prohlášení o shodě

Dokument č. / měsíc.rok: **K005/12.21**

Tímto prohlašujeme, že níže uvedená série výrobků

Označení výrobku: **Tubulární motor**

Typové označení: **P5/16.., P5/20.., P5/30.., P9/16..,
R8/17.., R12/17.., R20/17.., R30/17.., R40/17.., R50/11..,
L50/17.., L60/11.., L60/17.., L70/17.., L80/11.., L80/17..,
L120/11..**

Provedení: **C, R, S, F, P, E, O, KNX, PLUS, EN, A0...Z9, +**
od sériového čísla: **od 220100001**

vyhovuje příslušným ustanovením následujících směrnic:

Směrnice 2006/42/EG (MD) L157, 09.06.2006

Směrnice 2014/53/EU (RED) L153, 22.05.2014

Směrnice 2011/65/EU (RoHS) L174, 01.07.2011

Kromě toho byly dodrženy ochranné cíle, obsažené ve **směrnici o nízkých napětích 2014/35/EU** dle dodatku I č. 1.5.1 směrnice 2006/42/ES.

Použité normy:

DIN EN 60335-1:2020
EN 60335-2-97:2017

EN 300220-2:2017
EN 301489-3:2019

EN 62479:2011

EN 14202:2004

Osoba zplnomocněná k sestavení technických podkladů:
Becker-Antriebe GmbH, Friedrich-Ebert-Str. 2 – 4, 35764 Sinn, Německo

Toto prohlášení o shodě bylo vystaveno:

Sinn, 17.12.2021
Místo, datum



Jürgen Timm, management společnosti

Toto prohlášení osvědčuje shodu s uvedenými směrnicemi, neobsahuje však žádný příslib vlastností.
Je nutno dodržovat bezpečnostní pokyny uvedené v dokumentaci dodané spolu s výrobkem!

K005_cs





Uvedení do provozu - Trubkový pohon - Typ C01 PLUS

Zřízení sítě a přiřazení vybraného kanálu



Programování v nastavovacím režimu

Zapnutí nastavovacího režimu

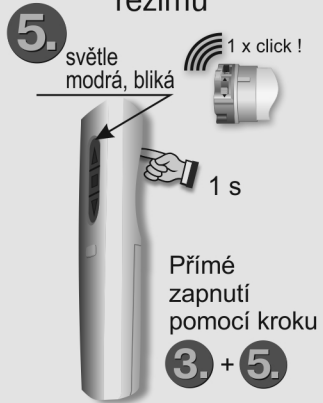

Změna směru otáčení

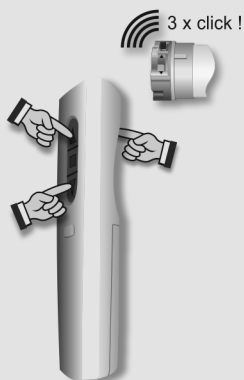

Koncové polohy, doraz

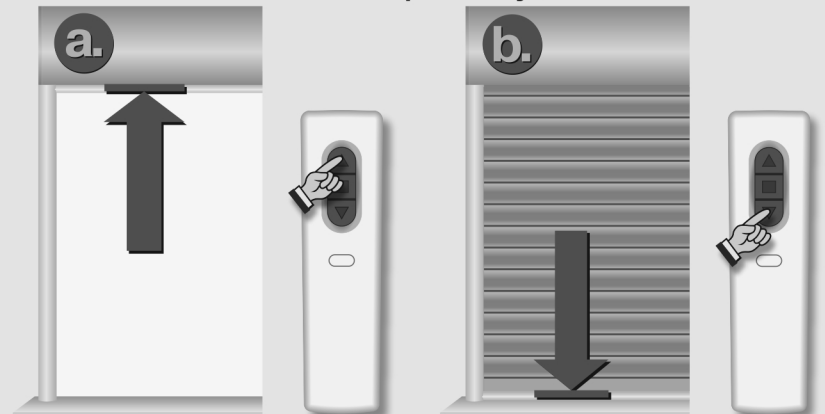

Koncové polohy - body

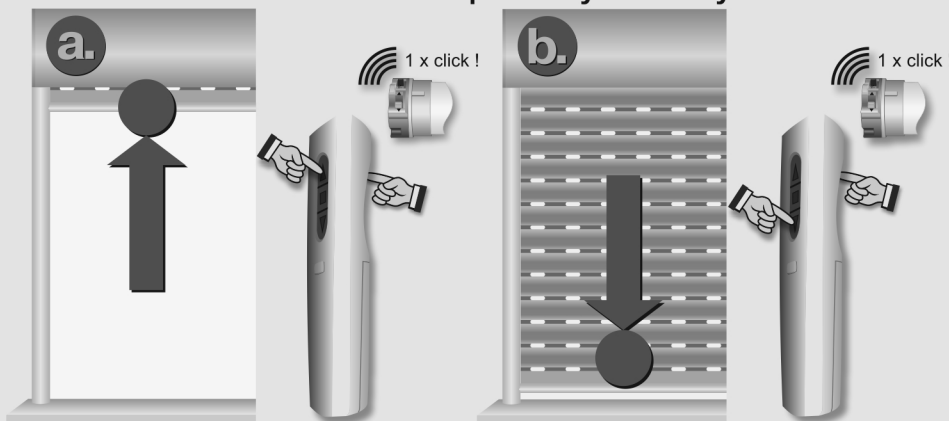

Vymazání koncových poloh

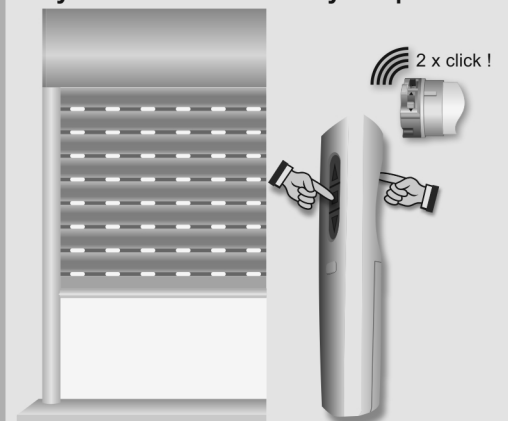

Ochrana proti přimrznutí v horní poloze

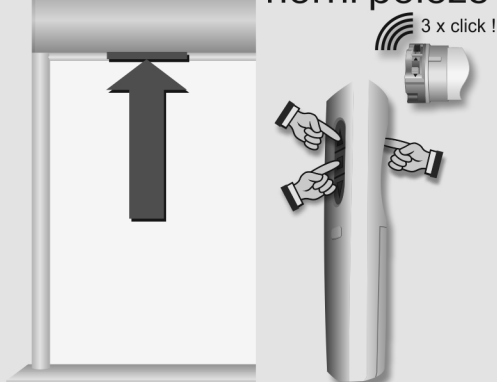

Funkce ochranné sítě proti hmyzu

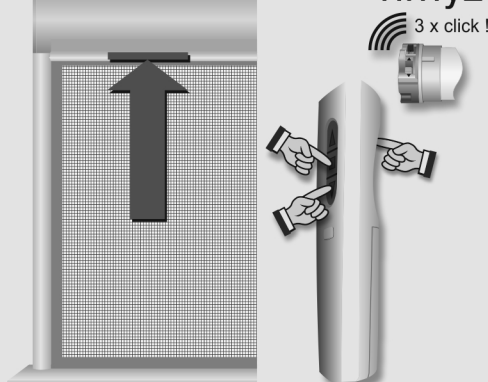

Ukončení nastavovacího režimu

